



SERVICES CULTURE ÉDITIONS
RESSOURCES POUR
L'ÉDUCATION NATIONALE

**Ce document a été numérisé par le CRDP de Clermont-Ferrand
pour la
Base Nationale des Sujets d'Examens de l'enseignement professionnel**

Ce fichier numérique ne peut être reproduit, représenté, adapté ou traduit sans autorisation.

SESSION 2012

CERTIFICAT D'APTITUDE PROFESSIONNELLE
ÉBÉNISTE

EP1
**ÉTUDE DE CONSTRUCTION,
PRÉPARATION DU TRAVAIL ET
TECHNOLOGIE**

Sous-épreuve
EP1B – Préparation du travail

DOSSIER SUJET

Ce dossier comprend :

- page de garde, folio 1/5;
- photos et descriptif, folio 2/5 ;
- travail demandé, folio 3/5 à 5/5.

Le dossier sera rendu complet à l'issue de l'épreuve

CERTIFICAT D'APTITUDE PROFESSIONNELLE ÉBÉNISTE		Code examen : 12 EP1	
EP1b Etude de Préparation du travail – ponctuelle écrite		Session 2012	
DOSSIER SUJET	Coefficient : 4	Durée : 2h00	folio 1 / 5

THÈME
La console

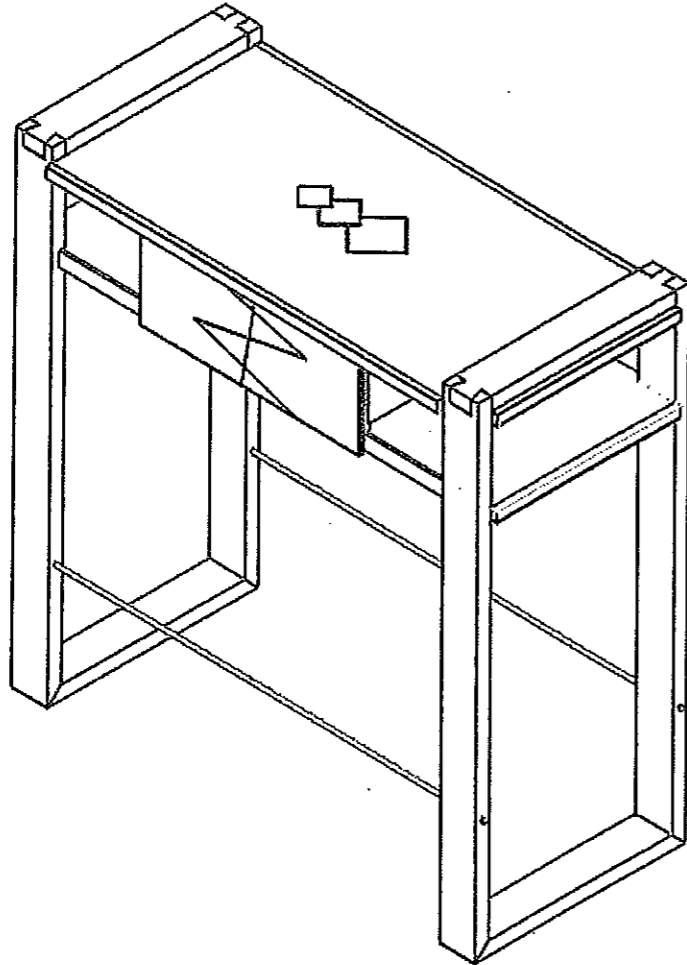

DESCRIPTIF

Meuble d'appoint pouvant se présenter dans une entrée.
Cette console se compose de trois sous-ensembles.

⇒ **Le piétement**

Deux cadres en chêne massif :

Les traverses hautes et les montants sont assemblés par une queue d'aronde à l'avant et une queue droite à l'arrière.

Les traverses basses et les montants sont assemblés à coupes d'onglet maintenues par des lamellos n°0.

⇒ **Le caisson**

Il est constitué d'un premier panneau (dessus) en contreplaqué okoumé de 15 mm alaisé sur le pourtour et plaqué deux faces.

D'un deuxième panneau (dessous) alaisé sur les côtés, à l'arrière et plaqué deux faces. Une pièce de bois, fixée sur le chant de devant sert de glissière.

Les panneaux de séparation (en contreplaqué 15 mm) sont alaisés à l'avant et à l'arrière et plaqués deux faces. Ils sont assemblés avec le dessus et le dessous à l'aide de lamellos n°10.

⇒ **La partie coulissante**

En bois de peuplier, plaquée deux faces, elle coulisse dans une rainure sur le dessus et est maintenue à l'aide d'une glissière vissée en bois.

Après sa fabrication elle est divisée en deux parties par un sciage manuel.

Le caisson est vissé sous le piétement et des tiges maintiennent l'écartement.

En vue de la réalisation de cette console on vous demande de proposer des solutions permettant de résoudre des problèmes techniques pour fabriquer cet ouvrage.

CERTIFICAT D'APTITUDE PROFESSIONNELLE ÉBÉNISTE		Code examen : 12 EP1	
EP1b Etude de Préparation du travail – ponctuelle écrite		Session 2012	
DOSSIER SUJET	Coefficient : 4	Durée : 2h00	folio 2 / 5

DÉCODER

1) Avec le descriptif dégagez toutes les caractéristiques concrétisant un meuble de qualité ébénisterie.

/ 10

LE PIÉTEMENT

2) Proposez à main levée 2 croquis d'assemblages des cadres piétement retenus sur le descriptif.

/ 4

3) Quelle est la particularité physique de la liaison du montant de façade et de la traverse haute ?

/ 2

4) Comment et avec quelles machines peut-on réaliser l'assemblage sur les pièces basses ? Proposez 2 solutions.

/ 6

5) Sur les pièces basses du piétement, comment allez-vous procéder pour positionner et usiner en toute sécurité l'emprunte laissée par l'outil de la machine à lamellos ? (vous pouvez vous aider de croquis)

/ 6

CERTIFICAT D'APTITUDE PROFESSIONNELLE ÉBÉNISTE

Code examen : 12 EP1

EP1b Etude de Préparation du travail – ponctuelle écrite

Session 2012

DOSSIER SUJET

Coefficient : 4

Durée : 2h00

folio 3 / 5

